

FRAGEBOGEN FÜR ANLEGER-ANGEBOT QUESTIONNAIRE FOR FEEDER QUOTE

→ Bitte zutreffendes ausfüllen oder ankreuzen
→ Please fill in or mark accordingly

An welche Maschine soll der Anleger angebaut werden (welcher Hersteller und welche Maschinen-Type)?:
Which machine will the feeder be attached to (what manufacturer and what machine type)?:

.....

...

.....

...

Bitte fügen Sie nach Möglichkeit eine Anbauzeichnung bei, aus der ersichtlich ist, wie die vom Anleger geförderten Bogen übernommen und weitertransportiert werden sollen. Falls vorhanden, erbitten wir auch Fotos, Prospekte etc.

We kindly ask you to enclose an attachment drawing, if available, showing us how the sheets, delivered by the feeder, will be further collected and transported. Photos, leaflets, etc. would also be appreciated.

Bogenformat
Sheet size

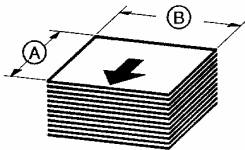

Einzugsbreite (B) max. X
Intake width mm

Einzugslänge (A) max.
Intake length mm

Einzugsbreite (B) min. X
Intake width mm

Einzugslänge (A) min.
Intake length mm

Einzelbogenförderung
Sheet after sheet (single sheets)

Schuppenförderung
Overlapped sheets (shingled sheets)

Einstapel
Single pile

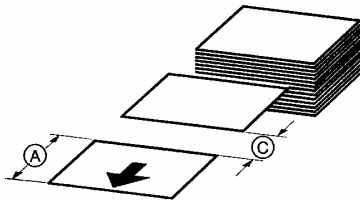

Einstapel
Single pile

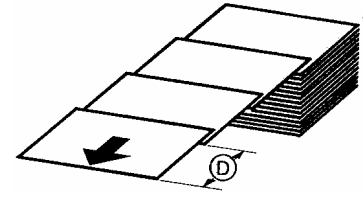

(C) = mm bei (A) max.
at

(C) = mm bei (A) min.
at

(D) = mm

Doppelstapel
Double pile

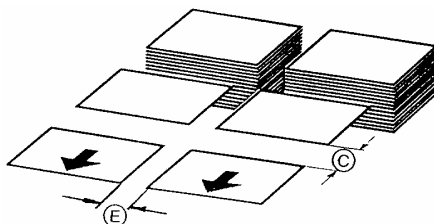

Doppelstapel
Double pile

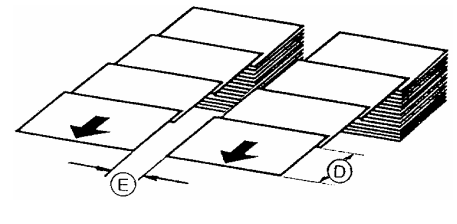

(E) =

Bogenleistung max. oder m/min
 Sheet capacity max. or m/min
Bogen/Stunde m/min
Sheets/hour m/min

Bogenmaterial Sheet material	Papier <input type="checkbox"/> Paper		Karton oder Vollpappe <input type="checkbox"/> Carton or cardboard	
	Wellpappe <input type="checkbox"/> Corrugated board		Sonstiges <input type="checkbox"/> Others

Material-Gewicht Material weight	min. g/m ²	oder/or	Material-Stärke Thickness of material	min. mm
	max. g/m ²			max. mm

Stapelgewicht
Pile weight

max. kg

Antrieb des Anlegers (Beispiele) ① = Antriebsseite ② = Bedienungsseite
Drive of feeder (examples) = Drive side (A-side) = Operation side (B-side)

ⓕ = Antriebswelle Ihrer Maschine
 = Drive shaft of your machine

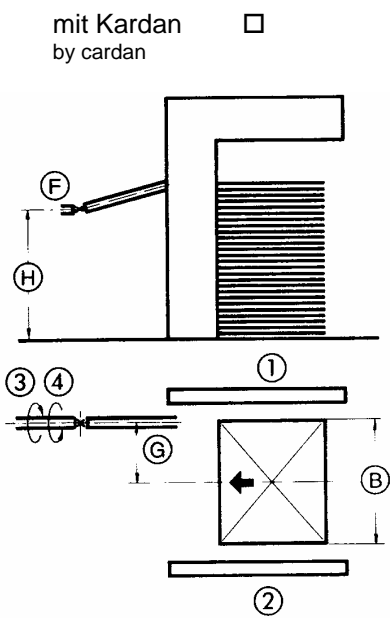

Drehrichtung ③
Sense of rotation

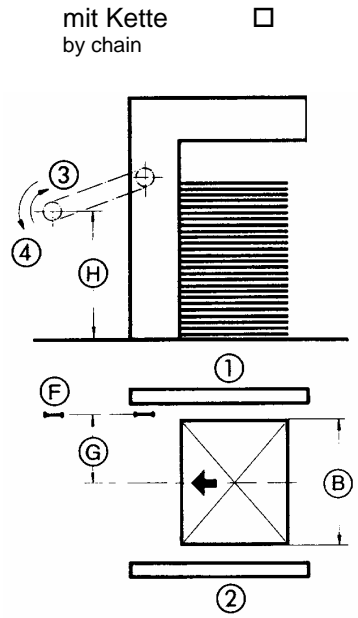

Drehrichtung ④
Sense of rotation

Sonstiges
Others

.....

.....

.....

.....

.....

.....

ⓐ = mm
 ⓑ = mm

Wieviele Umdrehungen pro Bogen dreht Ihre Antriebswelle ⓕ ?
 How many revolutions per sheet does your drive shaft?

U/Bogen
Rev. / sheet

Kupplung zum Trennen des Antriebs zwischen Maschine und Anleger - notwendig? ja nein
 Clutch for disconnecting of drive between machine and feeder - neeedee? yes no

Ist an Ihrer Maschine Preßluft vorhanden? ja nein
 Can your machine provide pressure air? yes no

Doppelbogenabführung(en) ja nein
 Double sheet control(s) yes no

Tachometer zur Anzeige der Bogenleistung/Stunde ja nein
 Speedometer to indicate the sheet capacity/hour yes no

NONSTOP-EINRICHTUNG ja nein
 NONSTOP equipment yes no

Mit Rollenbändertisch
 With conventional roller feed board

oder / or

mit Saugbändertisch
 with suction feed board

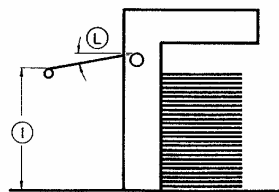

Ohne Bändertisch
 Without feed board

←

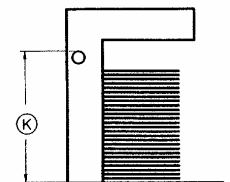

Bogeneinlaufhöhe (I) mm
 Height of sheet delivery (into machine)

Bogenauslaufhöhe (K) mm
 Height of sheet delivery (feeder exit)

Bändertischneigung (L) Grad
 Slope of feed board degrees

Gewünschte Stapelhöhe, einschließlich Palette oder Stapeltisch max. mm
 Required pile height, pallet or pile table included

Bändertischeinbau starr oder anhebbar
 Mounting of feed board fixed or hoistable von Hand/manually
 motorisch/motorized
 pneumatisch/pneumatically

Fremdkörpersperre am Bändertischende ja nein
 Foreign matter-stop at end of feed board yes no

Seitliche Bogenausrichtung/en ja (A) nein
 Lateral sheet adjustment/s (side lay/s - side guide/s) yes no

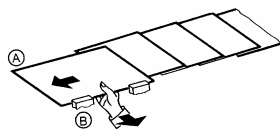

(B)
 (A)+(B)

Sind in Ihrer Maschine Vordermarken vorhanden? ja nein
 Does your machine have front-lay register system? yes no

Druck- und Vakuumgebläse ja nein
 Pressure- and vacuum blower (..... m³/h) yes no

In welches Land liefern Sie diese Maschine?
To what country are you going to deliver this machine?

.....

Sonstige Angaben und Wünsche:
Further details and requests:

.....

.....
.....
.....
.....
.....
.....
.....
.....
.....
.....

Datum:
Date:

.....

Unterschrift:
Signature:

.....